

VÉSUYE DÉCHETS

Chaudière à eau chaude à déchets de bois



Polyvalence totale en combustibles solides (sciure, copeaux, briquettes, chutes). Un chauffage doublement économique : les déchets de bois représentent un combustible gratuit. Leur combustion évite le coût de leur mise en décharge.

→ Les « plus produit »

- 2 orifices de chargement
- 2 organes de régulation et de sécurité thermostatiques
- Une combustion et un échange améliorés
- Une construction robuste
- Longue autonomie

→ Le principe de fonctionnement

- 1 - trémie en option 1 ml
- 2 - chargement par-dessus pour la sciure et les copeaux, avec trémie d'1 m de long en option
- 3 - corps de chauffe de forme cylindrique, en tôle d'acier A42CP, épaisseur 6 mm
- 4 - surfaces d'échange largement développées
- 5 - apport d'air secondaire en tête de foyer (postcombustion)
- 6 - chargement frontale pour les chutes de bois
- 7 - régulation de combustion
- 8 - sécurité thermostatique par écoulement d'eau en cas de surchauffe (option)

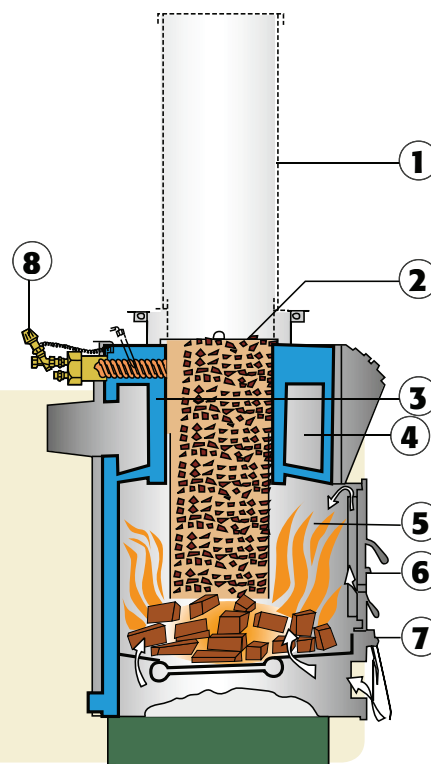

→ Conseils pratiques

- Ne pas surdimensionner l'appareil (puissance bois/besoins de l'installation)
- Toujours installer une vanne mélangeuse à 4 voies
- Conduit de fumée : métallique ou boisseaux, toujours isolé avec tirage stabilisé
- Eau chaude sanitaire : ballon mixte de préférence (option)

VÉSUVE DÉCHETS

Chaudière à eau chaude à déchets de bois

→ Données techniques

Spécifications techniques	Unité	VÉSUVE DÉCHETS JUNIOR	VÉSUVE DÉCHETS SÉNIOR
Puissance maxi	Kcal/h	25.000	37.000
(humidité bois 15%)	kW	29	42.9
Capacité chargement sans trémie	Dm ³	125	223
Capacité chargement avec trémie	Dm ³	180	300
Dimensions orifices chargement avant	cm	32x35	37x45
Dimensions orifices chargement supérieur	cm	Ø26	Ø31
Encombrements LxPxH avec trémie	cm	62x90x230	72x100x246
Encombrements LxPxH sans trémie	cm	62x90x130	72x100x146
Poids à vide	Kg	280	380

Pression-température maxi de service : 3 bars - 95°C

→ Dimensions

Type de chaudière	L	P1	P2	H	1	2	3	4	H1	H2	H3
VÉSUVE DÉCHETS JUNIOR	62	62	90	159	33 X 42F	Ø153	33 X 42 F	15 X 21 F	18	90	108
VÉSUVE DÉCHETS SÉNIOR	72	72	100	188	33 X 42F	Ø180	33 X 42F	15 X 21F	18	108	126

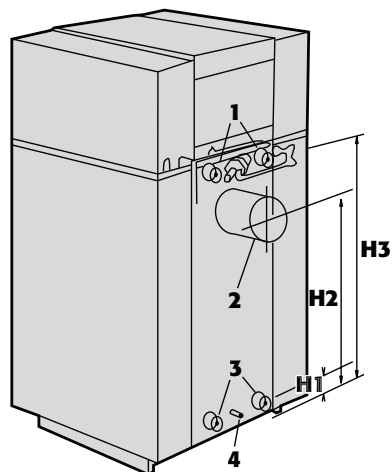
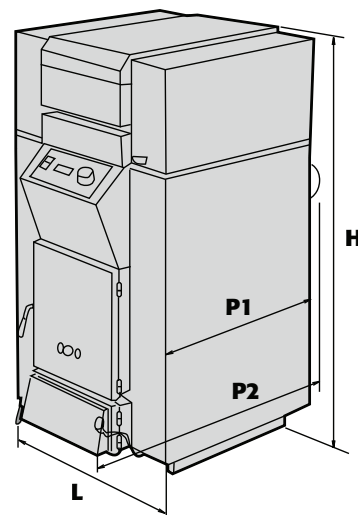

→ Schéma d'installation

ballon mixte ecs - 200 L (option)
hiver : chaudière - été : électricité

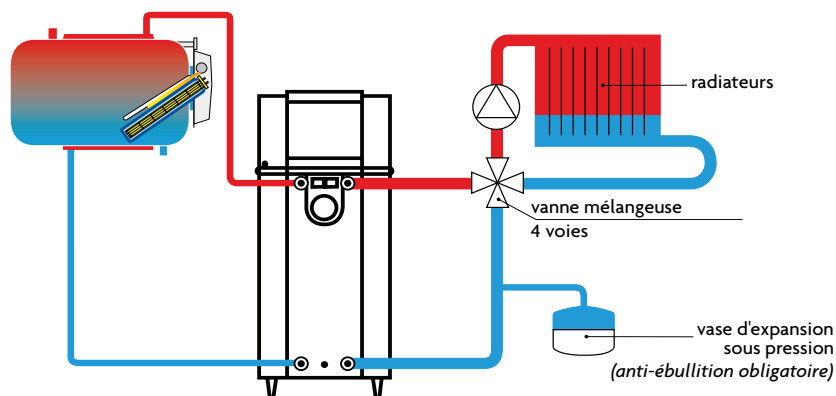

→ Colisage : VESUVE DECHETS SENIOR



En 2 colis



380 Kg

Dimensions :

0m72 x 1m00 x 1m88

Libellé		Réf.
VD junior 25 KW	Avec couvercle bois et virole de foyer	202004
	Avec trémie 1 mètre et virole de foyer	202003
VD sénior 37 KW	Avec couvercle bois et virole de foyer	203004
	Avec trémie 1 mètre et virole de foyer	203003

Libellé	Réf.
Ballon mixte ECS 200 L	210752
Anti-ébullition (serpentin + soupape)	500001
Modérateur de tirage Ø150	610000